

RusVAC.ru

Инструкция по монтажу

Встроенных пылесосов

«BEAM» и «Kronemark»

Планирование системы.

Встроенные пылесосы могут устанавливаться как во время строительства (ремонта), так и в уже отстроенные помещения (квартиры). В любом случае до начала монтажа (сборки) системы должны быть определены места установки пылесоса, пневморозеток, пневмосовков, выход выхлопной трубы в атмосферу, трасса прокладки трубопровода, а также необходимость проделывания отверстий и штроб в строительных конструкциях.

Пневморозетки размещаются таким образом, чтобы от одной пневморозетки шлангом выбранной длины убирать большую площадь. Не размещайте пневморозетки на стенах, в которые убираются двери-купе, на стенах непосредственно за мебелью или за открытыми дверями. Это может создать в будущем массу неудобств. Высота расположения пневморозеток - дело индивидуальное. Однако их не следует располагать выше 0,80 м от пола, так как это приводит к некоторым неудобствам в работе. Обычно их устанавливают на уровне электрических розеток.

Пневмосовки предназначены для заметания в них более крупного мусора (песок, хлебные крошки, просыпанные крупы и т.п.), поэтому они устанавливаются в прихожих, кухнях и т.п..

Пылесос размещается в любом вспомогательном (подсобном) помещении, имеющем относительную влажность воздуха не более 75%, температуру не выше 40⁰ С и защищенном от воздействия атмосферных осадков. Это могут быть подвальные, цокольные и чердачные помещения, гаражи, бойлерные и др. В квартирах жилых зданий могут использоваться кладовки, шкафы, застекленные балконы, лоджии и т.п. Пылесос должен быть легко досягаемым, чтобы можно было опорожнить пылесборник и не должен мешать проходу. Выхлопная труба пылесоса должна выводиться наружу по возможности кратчайшим путем. Место расположения пылесоса должно удовлетворять ряду требований по монтажу (см. пункт "Установка пылесоса"). Модель пылесоса выбирается исходя из площади убираемых помещений и максимально допустимой длины трубопровода для выбранной модели.

Рядом с пылесосом (не далее 1,5м) должна быть установлена электрическая евророзетка с заземлением, рассчитанная на ток не менее 10 А (16 А для пылесоса модели 2500).

Внимание! Не допускается устанавливать пылесос в местах, доступных воздействию атмосферных осадков (дождя и снега).

При планировании трассы прокладки трубопровода нужно руководствоваться следующими принципами:

- протяжённость труб должна быть минимальной;
- число фасонных частей (фитингов) должно быть минимальным;
- все повороты только плавные;
- трубы должны быть максимально скрыты в строительных конструкциях, строительными или архитектурно-декоративными средствами (фальшь-плинтус, фальшь-перегородка, фальшь-потолок, фальшь-карниз и т.п.).

Трубы могут прокладываться скрыто в штробах (прорезанных каналах) стен или пола, в пространстве полых перегородок и за подвесным (подшивным) потолком, в коробе сечением 60x60 и 60x80 мм и открыто в углах стен.

При необходимости, для расчета необходимого количества труб, фасонных частей (тройников, отводов), крепежных изделий, низковольтного провода и т.п. выполняется пространственная аксонометрическая схема трассы трубопровода,

Монтаж (сборка) системы

Монтаж системы включает в себя следующие действия:

1. Проделывание отверстий и штроб в строительных конструкциях.
2. Установка пылесоса.

3. Установка подрозетных пластин.
4. Подготовка и монтаж трубопровода.
5. Прокладка провода низкого напряжения.
6. Проверка работоспособности системы.

Действие 1. Прodelывание отверстий и штроб в строительных конструкциях.

Для быстрого и аккуратного прodelывания отверстий и штроб требуется специальное оборудование:

- электродрель-перфоратор для сверления отверстий диаметром до 10 мм;
- электродрель-перфоратор для сверления отверстий диаметром до 57 мм;
- для прокладки штроб и каналов – штроборезы.

Если отверстия или штробы делаются в бетонных стенах, то требуются алмазные режущие инструменты (пилы, коронки, наконечники).

Действие 2. Установка пылесоса.

Пылесос навешивается на кронштейн, который крепится к стене четырьмя шурупами (саморезами). Он может устанавливаться практически на любой ровной стене шириной не менее 600 мм.

Минимальное расстояние от пола до низа пылесоса с пластиковым контейнером-мусоросборником составляет 400мм, а пылесоса с бумажным мешком-пылесборником 100мм, максимальное расстояние соответственно 1200 и 800мм. При установке пылесоса в шкафу или низких помещениях, расстояние от верхней крышки пылесоса до верха шкафа или потолка должно быть не менее 300 мм, а в верхней и нижней частях шкафа или двери помещения должны быть отверстия (щели) суммарной площадью не менее 100 кв. см каждое. При работе пылесоса желательно открывать дверки шкафа для лучшего охлаждения электродвигателя пылесоса.

Эти минимальные и максимальные расстояния приняты для удобства опорожнения контейнера или замены бумажного пылесборника, а так же лучшего охлаждения электродвигателя.

Примеры установки некоторых моделей пылесосов BEAM и «Kronemark» при различном расположении глушителя приведены в Приложении 1.

Действие 3. Установка пневморозеток.

Пневморозетки могут устанавливаться на вертикальных стенах различной конструкции и в полу. В соответствии с этим имеются пневморозетки двух типов: настенные и напольные. Различие между ними только в оформлении декоративной пластины, которая несколько тоньше у напольных розеток.

Пневморозетки соединяются с трубами системы через подрозетную пластину, которая закрепляется на строительных конструкциях помещений. В зависимости от вида строительной конструкции, на которой устанавливается пневморозетка, применяются различные способы крепления подрозетной пластины, а следовательно, и пневморозетки. Ниже рассматриваются различные варианты установки пневморозеток. Во всех случаях обязательным является соединение подрозетной пластины с коротким отводом 90°.

3.1. Установка пневморозеток в кирпичной или бетонной стене при прокладке труб в штробе.

В этом случае применяют металлическую подрозетную пластину с пластиковым адаптером (025030) (рис. 3а), пластмассовую подрозетную пластину (030013) (рис. 3б) или подрозетную металлическую коробку с пластиковым адаптером (025045) (рис. 3в).

Рассмотрим метод установки пневморозеток на металлическую подрозетную пластину с пластиковым адаптером. Применение металлических подрозетных пластин с пластиковым адаптером наиболее предпочтительно.

а) Прodelывается штроба размером 60х90мм (глубина) на всю длину, начиная от пневморозетки. В месте установки розетки штроба на глубину 15 мм расширяется в одну сторону и вниз в соответствии с рис. 1.



Рис. 1

б) Адаптер подрозетной пластины соединяется с коротким отводом 90° (030020), к которому «насухо» присоединяется отрезок трубы. Труба временно закрепляется. Подрозетная пластина устанавливается таким образом, чтобы крепёжные отверстия располагались строго по вертикали, а плоскость пластины была бы параллельна плоскости стены и заглублена относительно «чистой» поверхности стены не менее чем на 14 мм (рис. 2).



Рис. 2

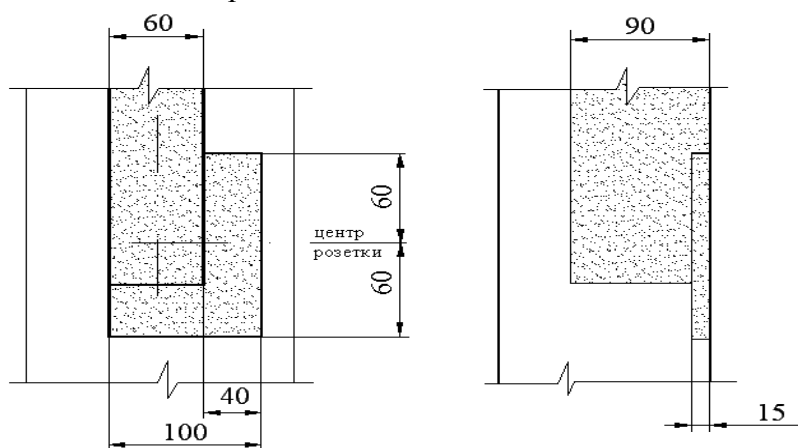

а)

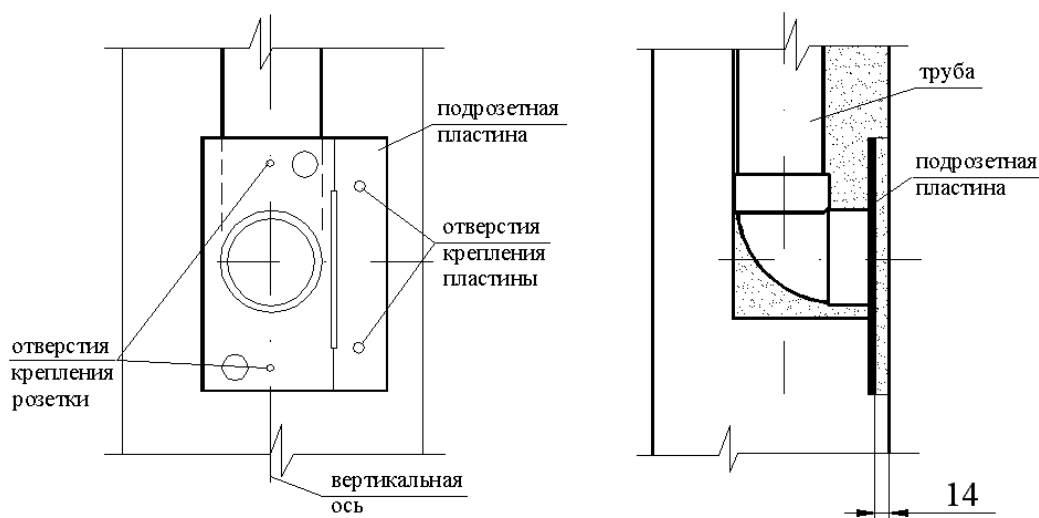
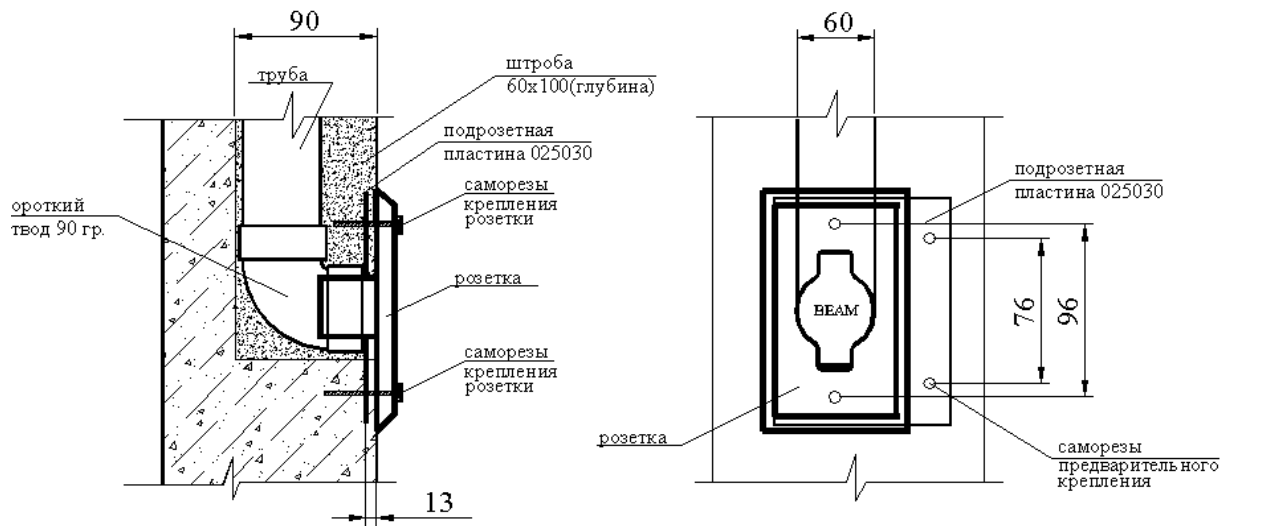
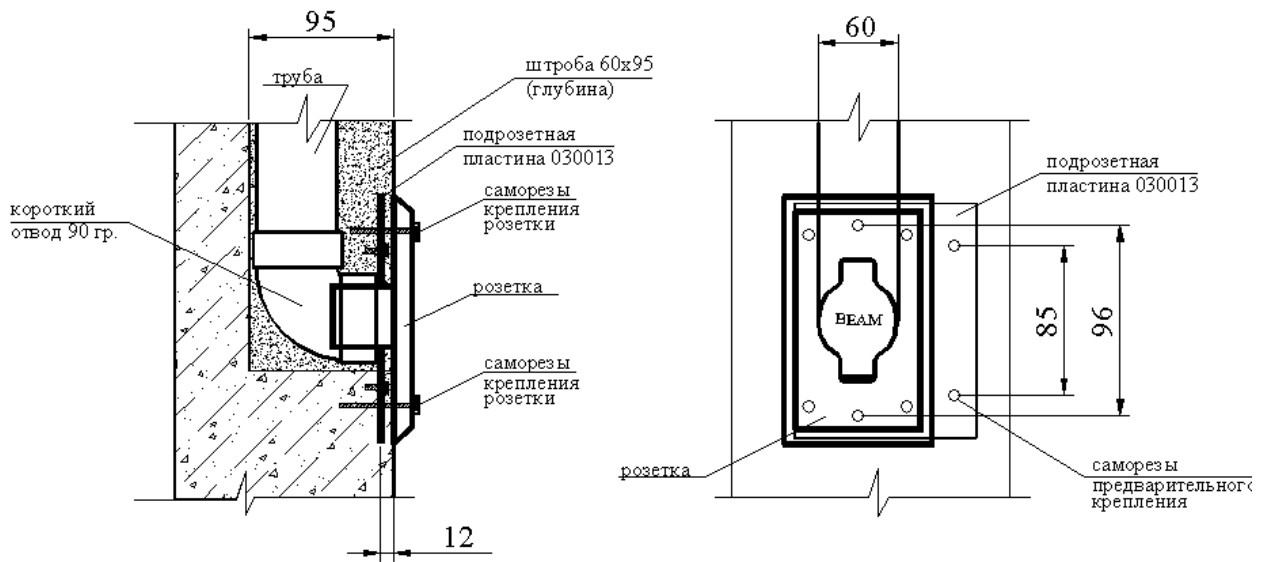

б)

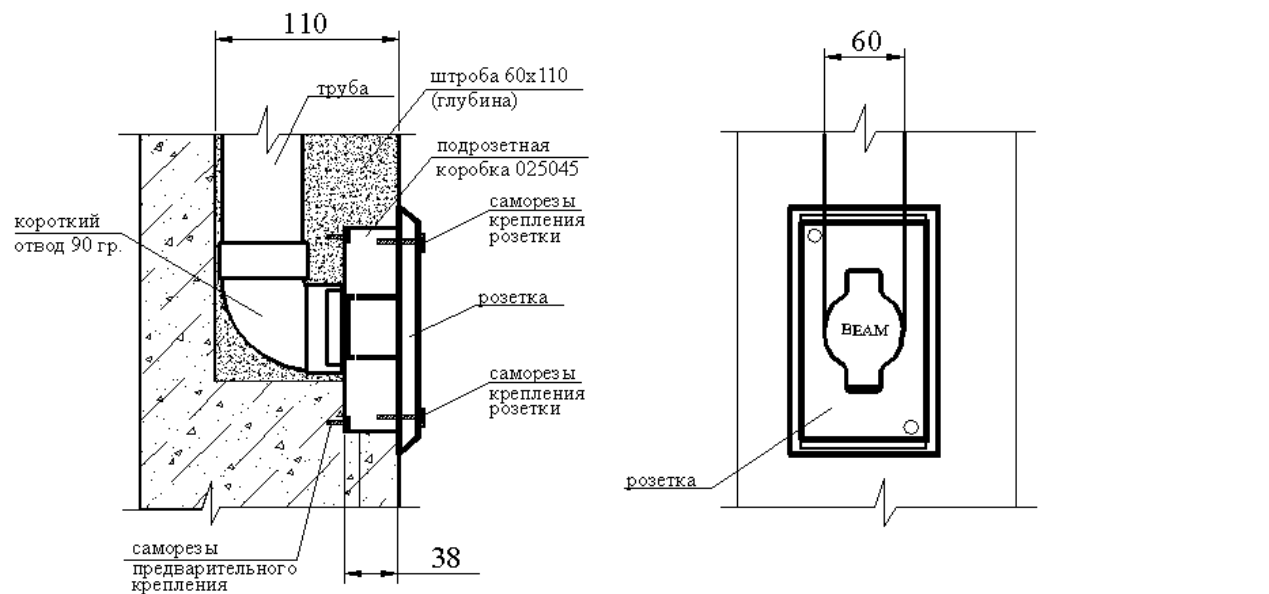

в)

Рис. 3

Делаются отметки места расположения крепёжных отверстий в стене (2 отверстия крепления пластины и 2 отверстия крепления розетки). Снимается временное крепление и труба с подрозетной пластиной. Сверлом диаметром, соответствующим пластиковому дюбелю, сверлятся отверстия, в которые забиваются пластиковые дюбели. Подрозетная пластина с коротким отводом 90° временно устанавливается на свое место, и подгоняются все участки труб. После подгонки последующих участков труб выполняется склейка системы. Адаптер подрозетной пластины смазывается клеем, и на него с поворотом на 90° надевается короткий отвод 90° более длинным раструбом (рис. 4) к подрозетной пластине. Смазывается клеем конец подогнанной трубы и склеивается с другой стороной короткого отвода.



Рис. 4

в) Конец низковольтного провода пропускается через отверстие в подрозетной пластине на длину 120-150 мм. Провод закрепляется на трубе, которая вместе с подрозетной пластиной устанавливается на место и закрепляется постоянным креплением: подрозетная пластина двумя шурупами (саморезами), а труба скобами или хомутами.

Свободный конец провода заправляется внутрь рабочего отверстия подрозетной пластины, и оно закрывается временной инвентарной заглушкой двумя шурупами или саморезами. Причём в отверстие, которое располагается над трубой, должен идти шуруп длиной не более 20 мм, иначе шуруп упрётся в трубу и может повредить (продырявить) её. Длина шурупа для второго отверстия может быть и больше (20-30 мм). Эти шурупы (саморезы) входят в комплект пневморозетки.

г) После установки временной заглушки штроба и пространство вокруг заглушки заделываются цементно-песчаным или гипсовым раствором заподлицо с поверхностью стены. Когда раствор затвердеет, и стена полностью будет отделана начисто, заглушка снимается, конец провода на 15-20 мм оголяется, соединяется с контактами пневморозетки и пневморозетка устанавливается на место заглушки. Розетка устанавливается таким образом, чтобы её крышка открывалась сверху вниз.

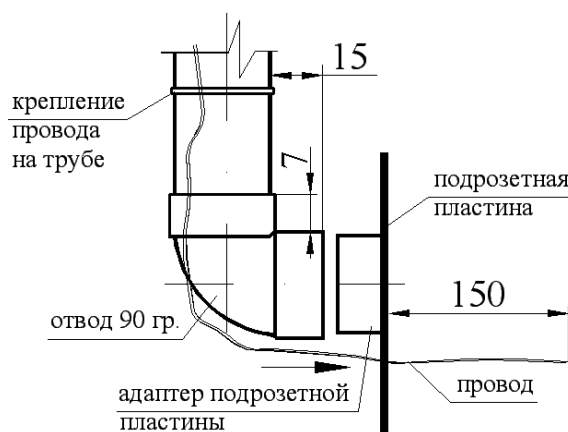
3.2. Установка пневморозеток в кирпичной или бетонной стене при открытой прокладке труб.

При использовании подрозетных пластин в стене прокладывается штроба в соответствии с рис.2, длиной в направлении трубопровода не менее 250 мм от центра пневморозетки.

Схема расположения трубопровода и пневморозетки показаны на рис.5. Все остальные операции и их последовательность аналогичны предыдущему пункту 3.1.



Рис. 5

При использовании внешней подрозетной коробки (025041) предусматривается следующая система монтажа:

а) Снимается верхняя часть коробки. Нижняя часть коробки саморезами (4 шт.) закрепляется на месте расположения пневморозетки таким образом, чтобы центр дна коробки совпадал с центром отверстия пневморозетки. (рис. 6.)

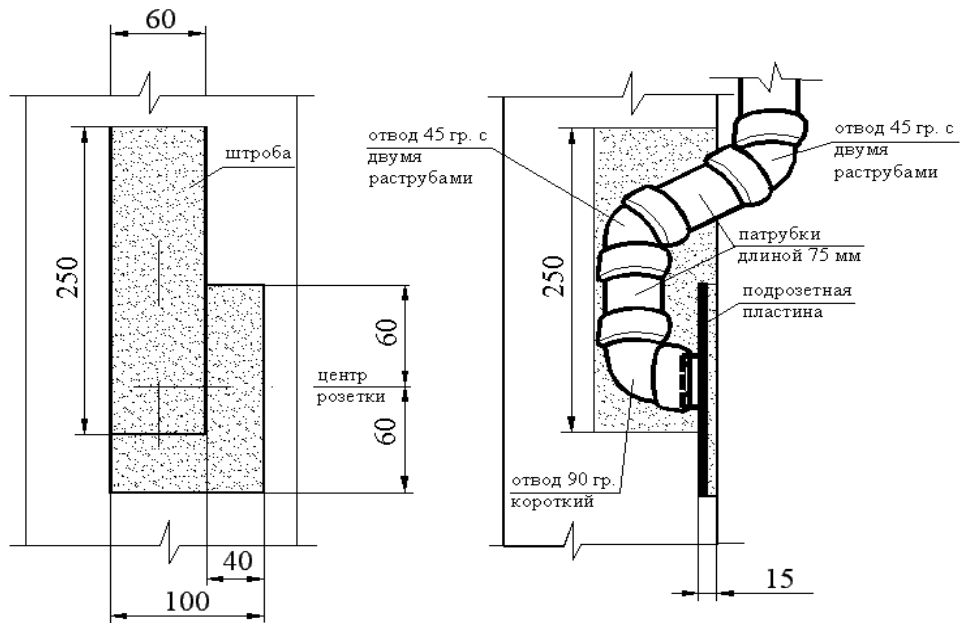

рис. 6

б) К адаптеру приклеивается короткий отвод 90° и верхняя часть коробки крепится к нижней. Далее соединяются между собой остальные, предварительно подогнанные элементы труб, прокладывается и закрепляется провод низкого напряжения. Конец провода (или петля) длиной 100-150 мм. выводится через терминал (отверстие) в верхней части коробки.

в) Конец провода (или петля) освобождается от электроизоляции и соединяется с электроконтактами пневморозетки. Затем пневморозетка устанавливается на место и закрепляется двумя саморезами.

3.3. Установка пневморозеток в толстых деревянных стенах.

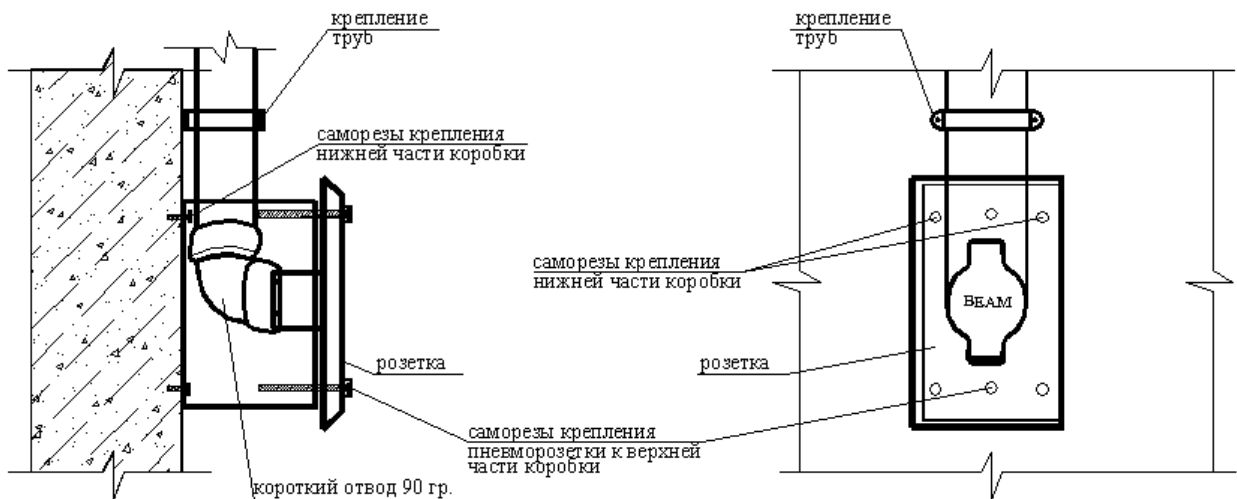
В этом случае виды технологических операций и их последовательность практически не отличаются от установки в кирпичных или бетонных стенах. Единственное отличие состоит в том, что крепление подрозетных пластин осуществляется непосредственно к дереву без применения каких либо дюбелей.

3.4. Установка пневморозеток при прокладке труб внутри пустотной перегородки.

В случае установки пневморозетки в пустотной перегородке, выполненной из гипсокартона, ДСП и т.п. толщиной до 20 мм, применяются металлические подрозетные пластины узкие с пластиковым адаптером (025025), металлические подрозетные пластины широкие с пластиковым адаптером (025030) или пластиковые пластины (030013).

Монтаж осуществляется в следующей последовательности:

а) В месте установки пневморозетки на лицевой стороне перегородки делается отверстие в форме шестигранника (рис. 7).



Рис. 7

б) Предварительно подгоняются и собираются «насухо» все элементы труб, проходящие в пустотной перегородке, таким образом, чтобы центр свободного конца короткого отвода 90° находился в центре шестигранного отверстия.

в) Срезается (или отламывается) крепежный лепесток подрозетной широкой пластины (025030). Адаптер подрозетной пластины смазывается клеем и прикрепляется к короткому отводу 90°. При этом при вертикальном положении крепежных отверстий одного под другим, направление свободного конца отвода должно соответствовать направлению присоединяемых к нему труб вертикально вверх, вертикально вниз, горизонтально влево (вправо) или другому направлению.

г) Конец (если монтируемая розетка является самой дальней по ходу движения воздуха) или петля провода низкого напряжения пропускается через отверстие в подрозетной пластине и закрепляется на отводе таким образом, чтобы после подрозетной пластины длина свободного конца (петли) составляла не менее 120-150 мм.

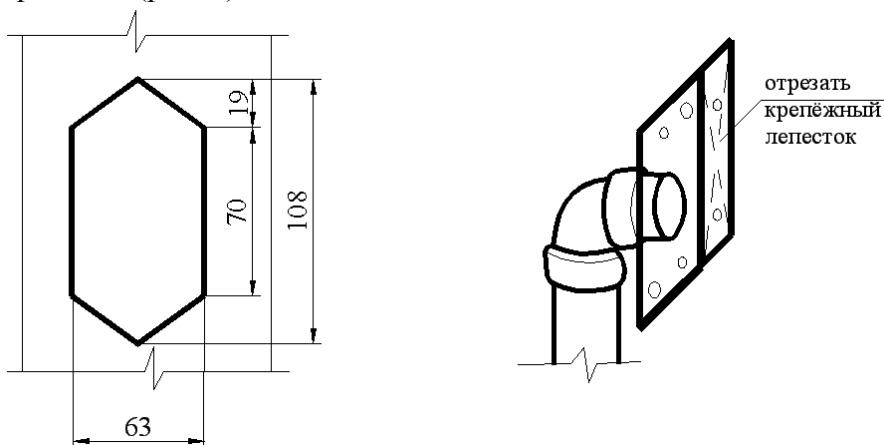
д) Пневморозетка частично вставляется в подрозетную пластину настолько, чтобы была возможность наживить верхний (или нижний) саморез, крепящий розетку к подрозетной пластине (рис. 8).



Рис. 8

Конец провода низкого напряжения (или петля) освобождается от электроизоляции на 10-15 мм и соединяется с проводом (электроконтактами) пневморозетки прилагаемыми к пневморозетке приспособлениями.

е) Отпустив крышку клапана и просунув указательный палец в клапан входного отверстия, полностью вставляют металлическую подрозетную пластину в отверстие таким образом, чтобы она плотно прилегала с внутренней стороны стены, а декоративная крышка розетки с внешней. После этого, выровняв клапан по вертикали, затягивают оба самореза, крепящие пневморозетку.

Если применяется пластмассовая подрозетная пластина (030013), то в стене вырезается не шестигранное, а прямоугольное отверстие размером 63x110 мм.(рис.9). Затем подрозетная пластина с приклеенным коротким отводом 90° и пропущенным в отверстие присоединенным проводом низкого напряжения просовываются через прямоугольное отверстие в стене и прижимаются к внутренней поверхности стены, как показано на рис. 9.

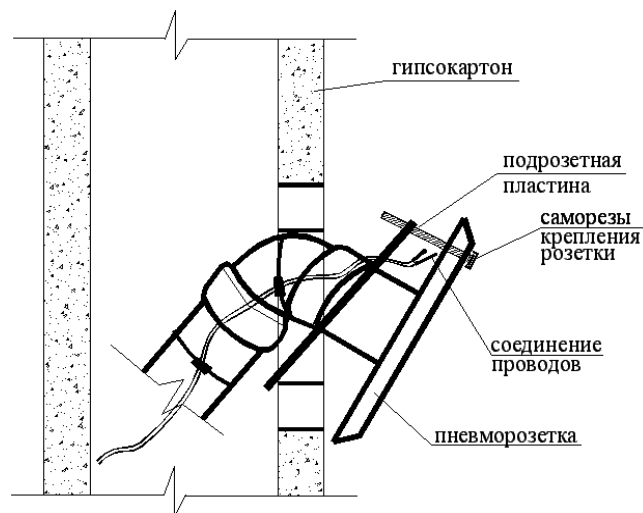
Через открытую крышку входного клапана и отверстие подрозетной пластины пропускают монтажный крючок, загнутый из проволоки диаметром 4-5 мм, как показано на рис.7, и прижимают крючком подрозетную пластину к внутренней поверхности стенки. Затем прикрепляют пневморозетку к подрозетной пластине двумя саморезами, входящими в комплект пневморозетки.



рис. 9.

3.5. Установка пневморозеток в стенке шкафа или перегородке при наличии доступа с обратной стороны.

В случае установки пневморозетки в стенке шкафа или перегородке толщиной до 20 мм при наличии доступа с обратной стороны монтаж осуществляется в следующей последовательности:

а) По центру установки пневморозетки делается круглое отверстие диаметром 57 мм.

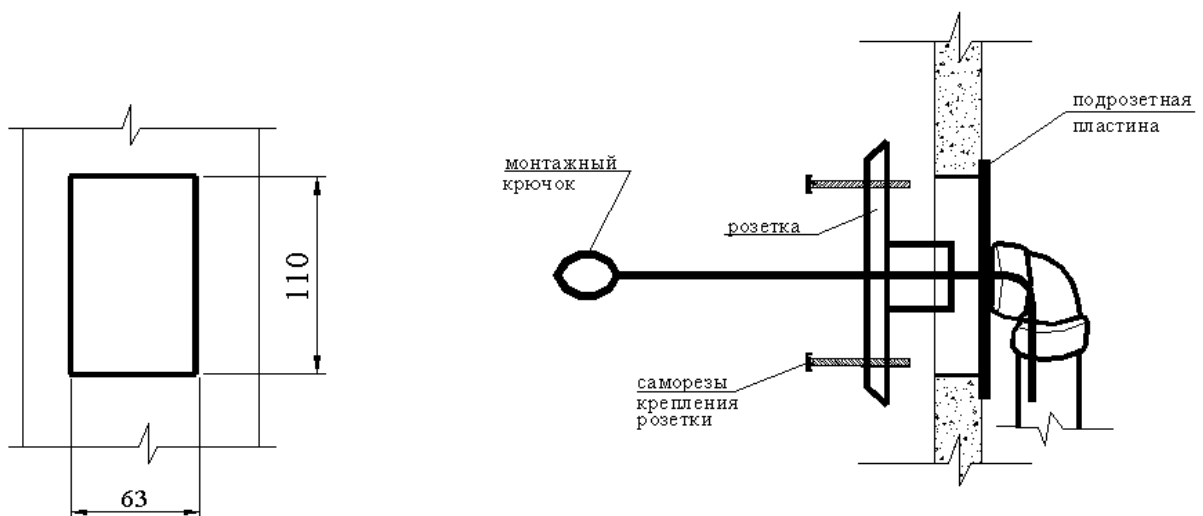
б) С внутренней стороны стенки соосно сделанному отверстию саморезами соответствующей длины в отверстия крепёжного лепестка крепится подрозетная пластина с приклеенным к ней отводом 90°. Через отверстие в подрозетной пластине сверлится отверстие в перегородке для прохода низковольтного провода. Провод пропускается через отверстие в стенке и соединяется с контактами пневморозетки. После этого розетка окончательно закрепляется двумя саморезами (рис. 10).



Рис. 10

3.6. Установка напольных пневморозеток

Напольные розетки отличаются от настенных только тем, что декоративная пластина напольных розеток тоньше, чем настенных. Все остальные размеры напольных и настенных розеток и способы их крепления к подрозетным пластинам одинаковые. Поэтому при напольной установке применяются те же подрозетные пластины или коробки.

В общем случае должна быть следующая последовательность монтажа напольных пневморозеток:

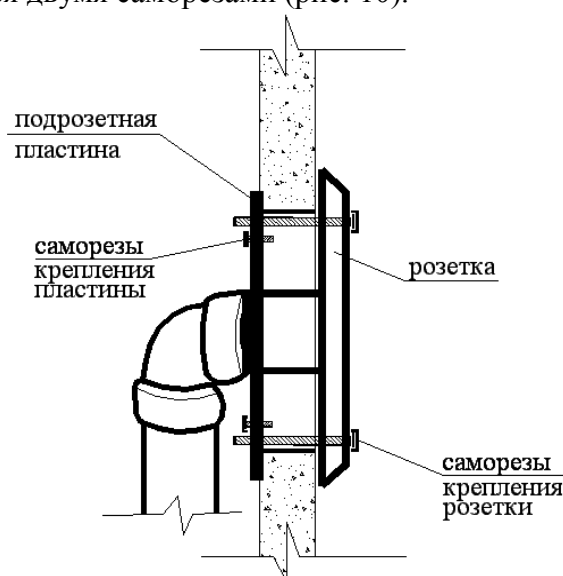
В полу делается отверстие (или штроба) размером, соответствующим размерам принятой подрозетной пластины (или коробки) и глубиной достаточной для того, чтобы декоративная пластина розетки плотно прилегала к поверхности пола рис. 11. Эти размеры могут быть приняты по рис.1а, 1б и 1в в зависимости от применяемых подрозетников с увеличением на 5 мм. Чистая поверхность стены условно принимается за чистую поверхность пола.



рис. 11

3.7. Установка пневмосовков.

В пневмосовках типа Vac Pan воздушный поток отводится под прямым углом к плоскости всасывания.

Пневмосовки могут устанавливаться в нишах размером 170x110x90 мм (высота), а также в цоколе мебели. Установка в цоколе мебели более предпочтительна, так как в этом случае упрощается и монтаж и эксплуатация (ремонт в случае отказа какой-либо детали).

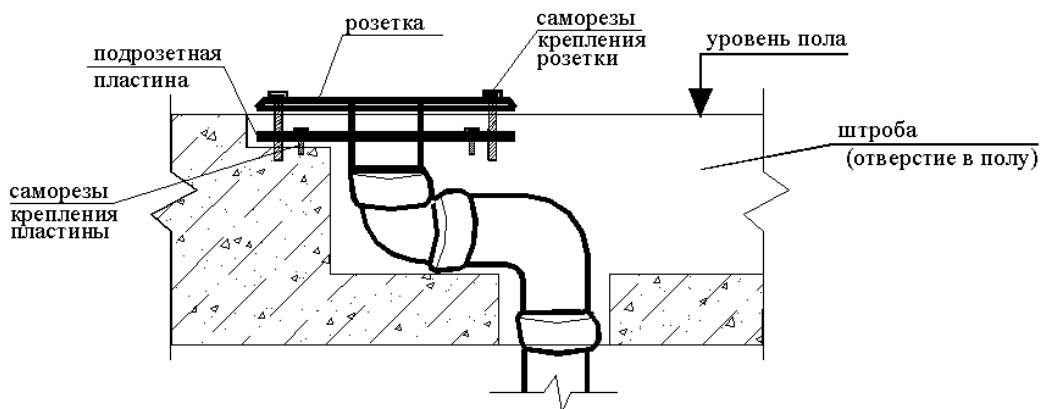
Варианты установки пневмосовков Vac Pan приведены в Приложении 2.

Действие 4. Подготовка и монтаж трубопровода

Монтаж системы воздухопроводов начинается после установки пылесоса и подрозетных пластин в соответствии с принятым проектом. Направление движения при заготовке отдельных элементов от пылесоса к пневморозеткам или наоборот – не имеет принципиального значения. Важно, чтобы заготовка шла от какой-то конечной точки – например от удалённой подрозетной пластины. При этом должны выполняться следующие условия:

а) Все повороты должны осуществляться только длинными отводами под 90° с одним (030120) или с двумя (030125) раструбами. При необходимости они могут быть заменены двумя отводами под 45° (030110,030115) или тремя отводами под 30° (030107). Короткий отвод 90° (030020) устанавливается только на адаптер подрозетной пластины и на выход пневмосовка.

б) Для ответвлений следует применять только тройники под 45° в одну сторону (030130), две стороны (030151) или длинный тройник под 90° (030140). Тройники должны устанавливаться таким образом, чтобы два потока воздуха плавно соединились в один без поворота (рис. 12).



Рис. 12

Ответвление от расположенной выше магистральной линии вертикально вниз в одной плоскости с ней допускаются лишь в исключительных случаях.

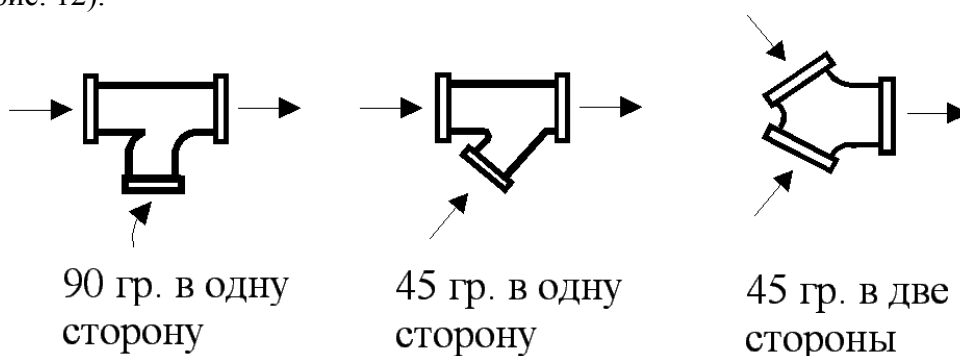
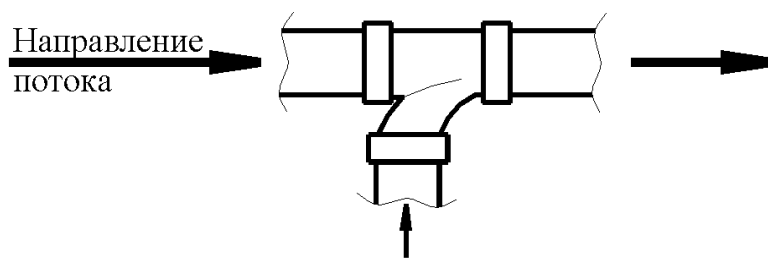

В таких ответвлениях у расположенных внизу пневморозеток возможно скопление пыли, которая будет выпадать из потока, ввиду местного снижения скорости воздуха в расширенной части тройника и эффекта силы тяжести. При редком использовании этих пневморозеток возможно выпадение пыли при открытии крышки.

При необходимости вертикальных опусков возможные решения приведены на рис. 13



рис. 13

Варианты компоновок пневморозеток приведены в Приложении 3.

в) При соединении обратного клапана (030156) с трубой на выходе в атмосферу труба должна доходить до крышки клапана не менее чем на 5 мм (рис. 14).

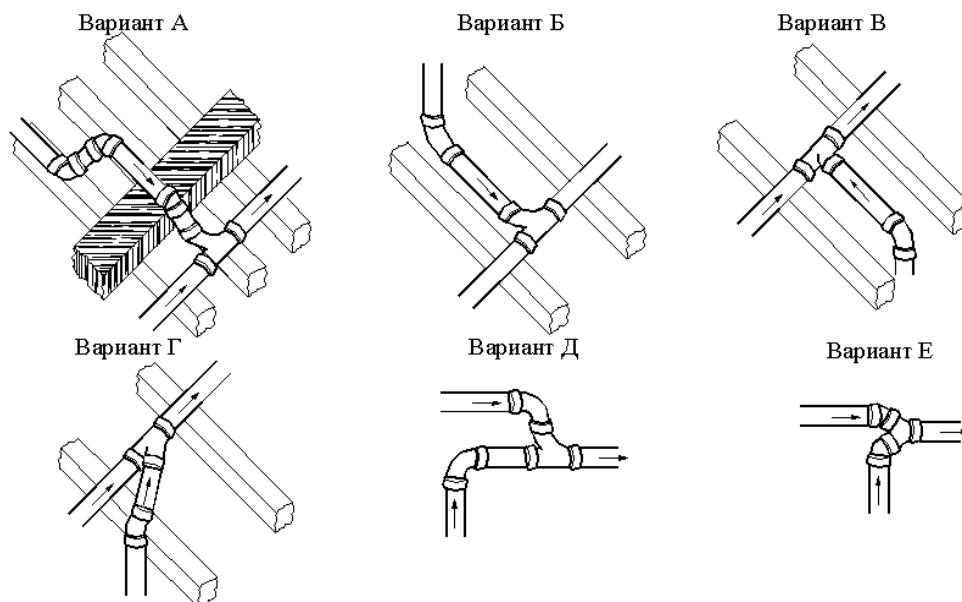

Рис. 14

4.1. Некоторые правила и приемы разметки, заготовки и склейки отдельных элементов системы воздухопроводов.

а) *Измерение*: при определении размера трубы измерения должны проводиться от основания упора трубы на внутренней стороне раструба фитинга рис. 15. После отрезки каждой секции трубопровода, она должна быть подогнана «в сухую» перед тем, как выполнять следующее измерение. Глубина раструба на фитингах по внутреннему измерению составляет 19 мм, кроме короткого отвода 90°, у которого глубина составляет 16 мм.

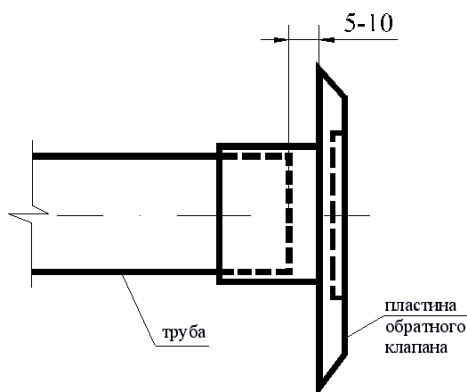

Рис. 15

б) *Отрезка*: труба должна быть отрезана как можно более прямо и под прямым углом. Для отрезки может быть использован резак для пластмассовых труб или стусло (рис. 16). Все грубые кромки должны быть зачищены ножом или грубой наждачной бумагой.

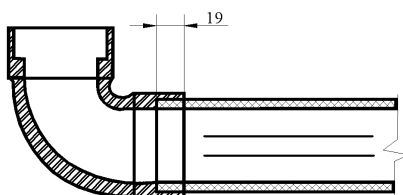

Рис. 16

в) *Сухая подгонка*: после того как все детали отрезаны, они должны быть подогнаны всухую для проверки правильности посадки. Для обеспечения надлежащего совмещения можно использовать отметки на фитингах.

г) *Очистка*: перед склеиванием труба и фитинг должны быть очищены от пластмассовых задиров, грязи и прочих частиц. Если необходимо, детали следует вытереть чистой тряпочкой.

д) *Склеивание*: клей для пластмассовых труб (035010) фактически сваривает фитинг с трубой. Химическая реакция обеспечивает надежное соединение молекул каждой поверхности, обеспечивая герметичное уплотнение. Клей для пластмассовых труб должен накладываться только на трубу рис. 17. Если клей наложить на фитинг, то при сборке клей сдвигается вперед и создаёт грубый валик на внутренней стороне фитинга. Этот валик будет уменьшать воздушный поток и может вызвать закупоривание. Труба должна быть вставлена до конца в фитинг и повернута на четверть оборота для равномерного распределения клея. Весь избыток клея необходимо удалить с помощью тряпочки. Соединение готово через 15 минут. Прежде, чем использовать вакуумную систему необходимо дождаться отвердения клея, которое по времени занимает не менее четырех часов.

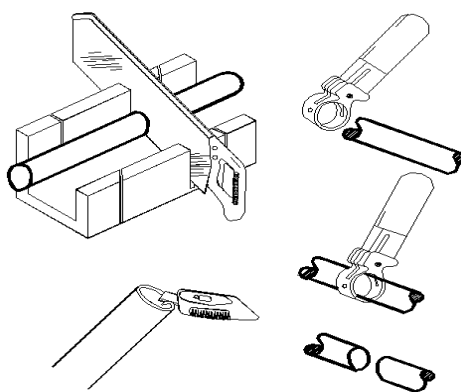

Рис. 17

Крепление труб осуществляется либо пластмассовыми хомутами (030156) с помощью двух саморезов, либо металлическими хомутами, если по условиям прокладки труба не прилегает к ограждениям. Расстояние между точками крепления должно обеспечивать невозможность перемещения труб, но быть в любом случае не реже 1,2 м.

Действие 5. Прокладка проводов низкого напряжения

Провода низкого напряжения прокладываются только петельным способом.

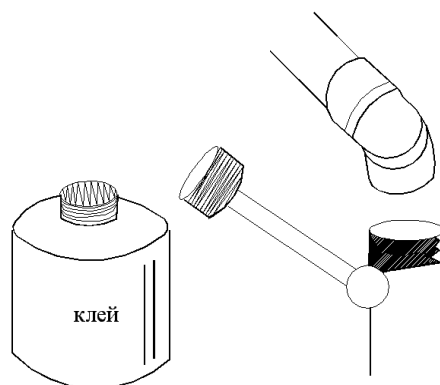

Рис. 18

Катушку с проводом устанавливают в зоне расположения пылесоса. Конец провода протягивается через просверленные отверстия по магистральной линии к месту самой дальней пневморозетки или пневмосовки и затягивается на ее монтажной плате. Затем переходят к следующей розетке или совку по направлению к пылесосу. Захватив основной провод через просверленные отверстия, подтягивают петлю до монтажной платы. На петле снимается электроизоляция, и оголенный неразрезанный провод закрепляется (затягивается) на монтажной плате. Таким же образом делают петли на каждой следующей пневморозетке или пневмосовке (рис. 18).

Действие 6. Проверка работоспособности системы

После окончания монтажа системы, но не ранее чем через 30 минут после последней склейки, она должна быть испытана на работоспособность и герметичность.

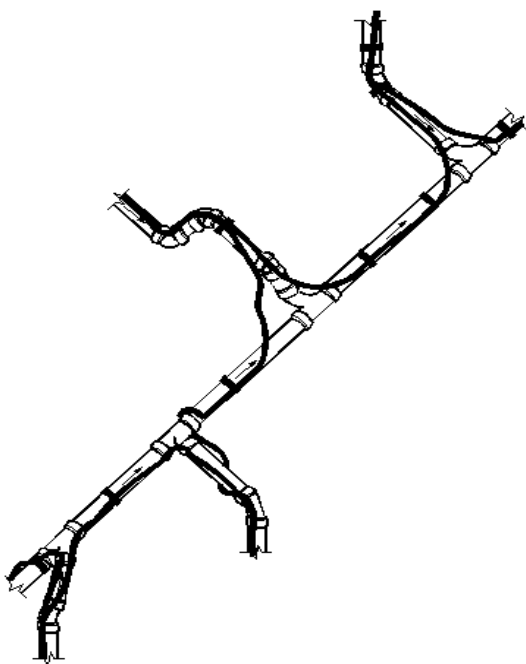
Проверка на работоспособность должна осуществляться в следующей последовательности:

а) Включается шнур питания в электророзетку с заземлением. На пылесосе ВЕАМ должна загореться сигнальная лампочка зеленого цвета. На пылесосе «Kronemark» сигнальная лампочка загорается после включения выключателя на корпусе пылесоса в положение «вкл.».

б) Открывается крышка пневморозетки и включателем, расположенным рядом с сигнальной лампочкой, включается пылесос ВЕАМ. Пылесос «Kronmark» для проверки включается замыканием выходных контактов для подключения низковольтного провода, которые располагаются на корпусе рядом с кнопкой предохранителя. Включение пылесоса свидетельствует о его нормальной работоспособности.

в) Проверяется правильность (исправность) работы пневморозеток, пневмосовков и проводов низкого напряжения. Для этого последовательно от каждой розетки включается пылесос либо включением пылеуборочного шланга в розетку и включателем на рукоятке управления, либо (при отсутствии пылеуборочного шланга) замыканием электрических контактов пневморозетки металлической пластиной или широкой отверткой. Пылесос также включается при нажатии на педаль пневмосовка. Пылесос должен включаться от каждой пневморозетки.

г) Проверка системы на герметичность осуществляется после установления работоспособности системы. Проверка осуществляется в следующей последовательности:

Пылесос включается тумблером на пылесосе. Вакуумметром проверяется разрежение в каждой пневморозетке, включая пневморозетку на пылесосе.

Система считается герметичной, если показания вакуумметра в пневморозетках при отсутствии вакуумных лотков отличаются не более чем на 5%, или на 10% при наличии вакуумных лотков, от показаний в розетке, установленной на пылесосе.

Использовать систему можно не ранее 4-х часов после её склеивания.

Установка пылесоса BEAM 2087 (2725) при расположении глушителя вертикально вверх.

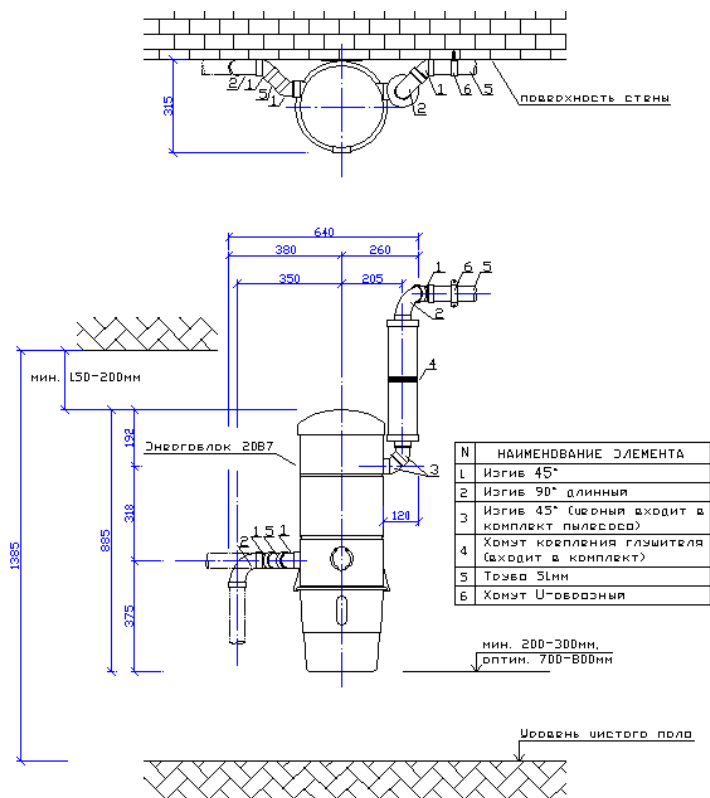

Установка пылесоса BEAM 2087 (2725) при расположении глушителя вертикально вниз.

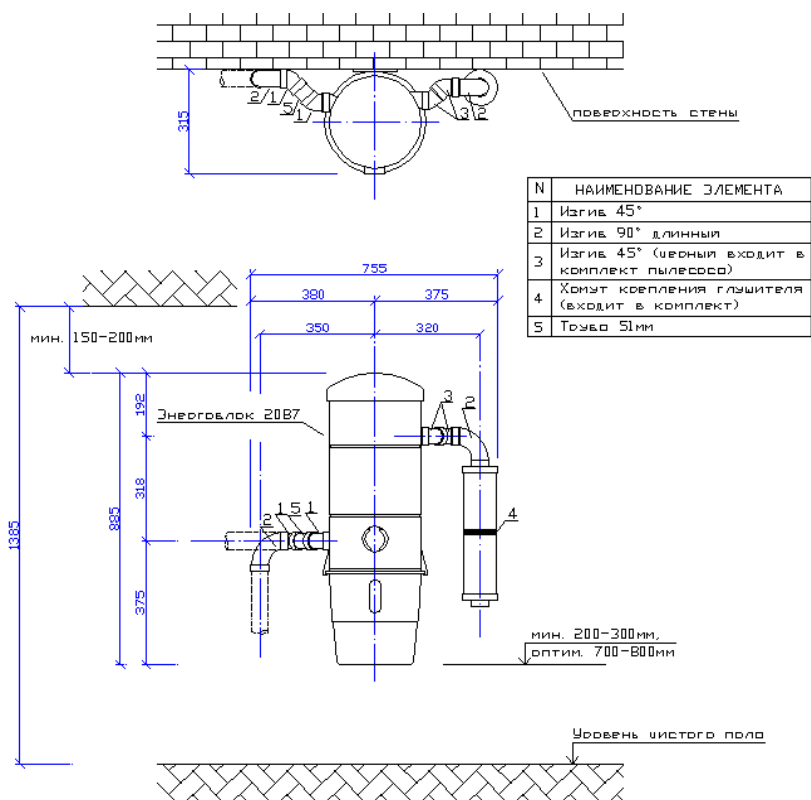

Установка пылесоса BEAM 2067 (либо моделей KRONEMARK) при расположении глушителя вертикально вверх.

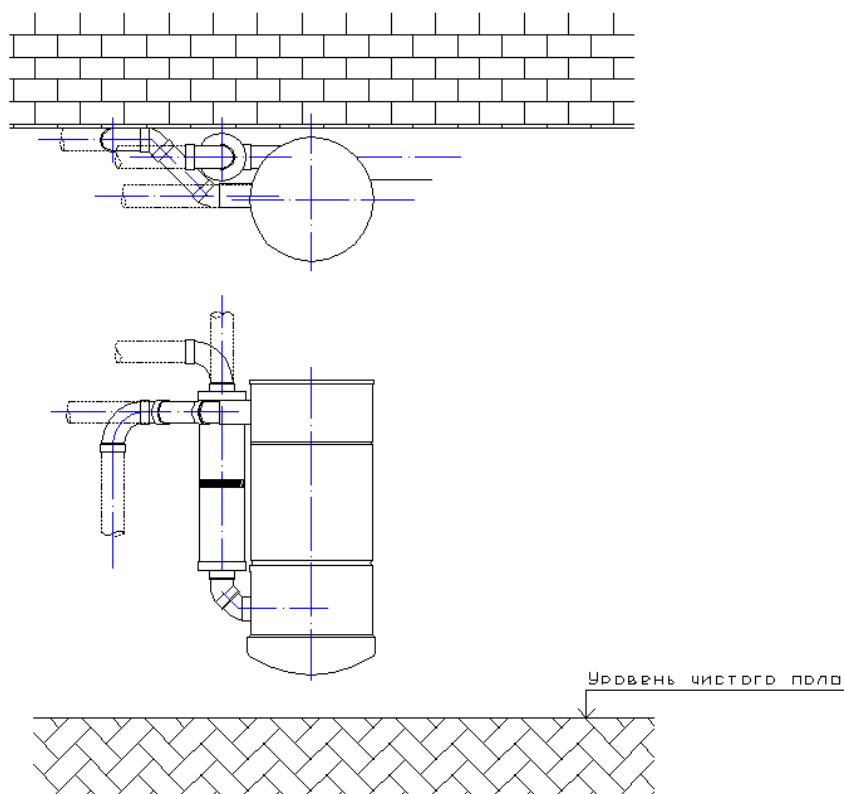

Установка пылесоса BEAM 2067 (либо моделей KRONEMARK) при расположении глушителя у пола под пылесосом.

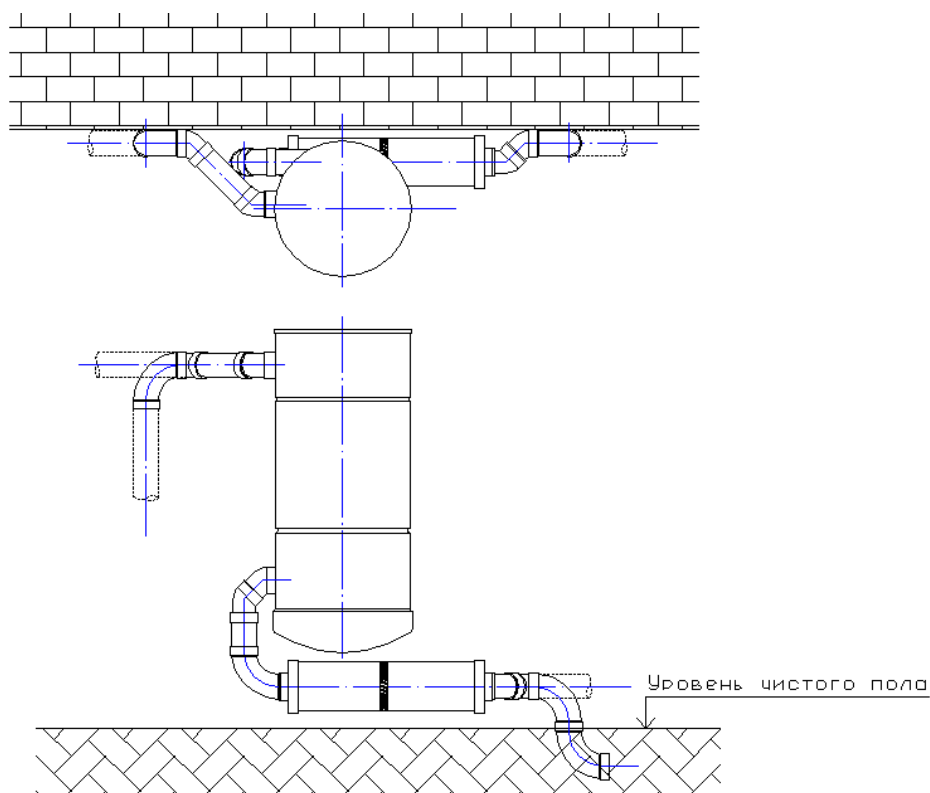

Размер ниши для установки пневмосовка VacPan.

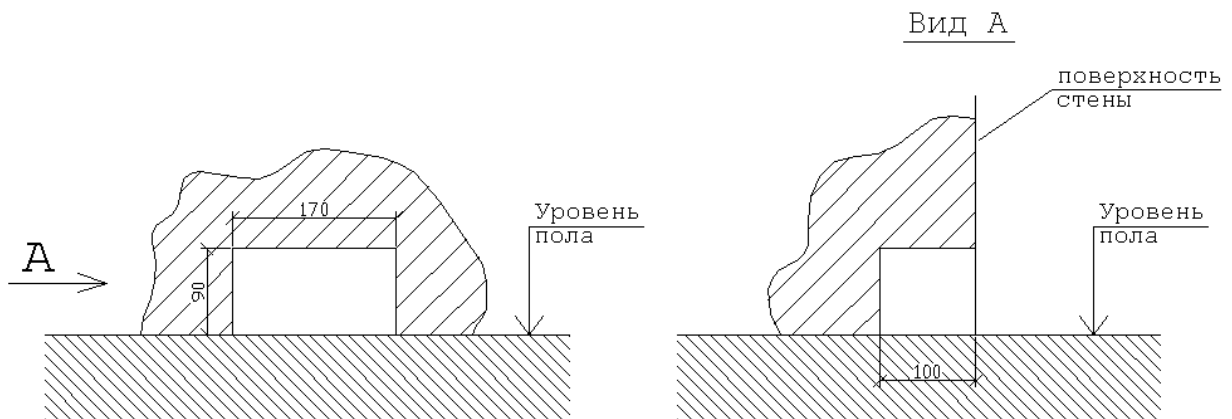

Ниша, в которой размещаются пневмосовки не заделывается раствором, а закрывается декоративной пластиной, чтобы иметь при необходимости свободный доступ к пневмосовку. Соединение пневмосовков с трубами системы должно быть разъемным «на сухую», т.е. без склеивания, чтобы в любое время можно было поменять совок или его деталь.

Вариант «а» - использование короткого отвода 90° и достаточно длинного горизонтального участка.

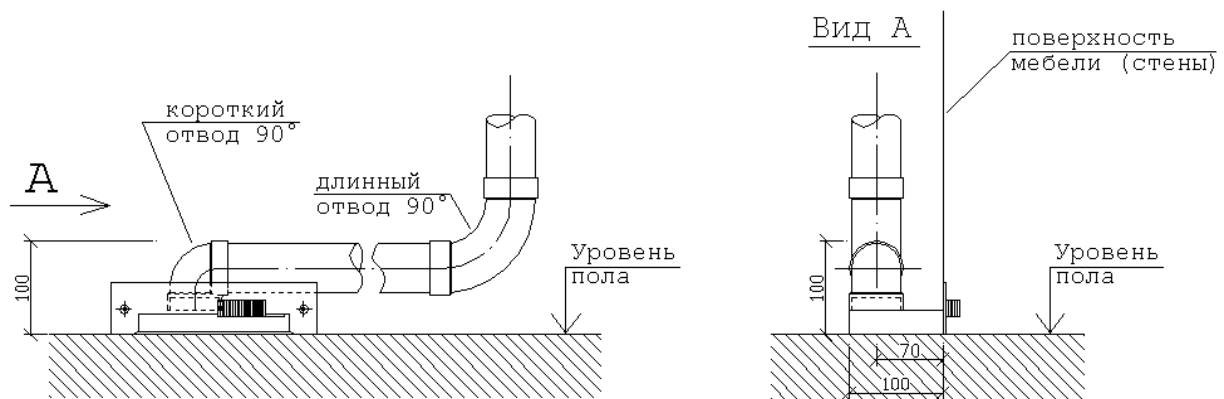

Вариант «б» - использование короткого отвода 90° и скользящей «сухой» муфты при небольшом горизонтальном участке.

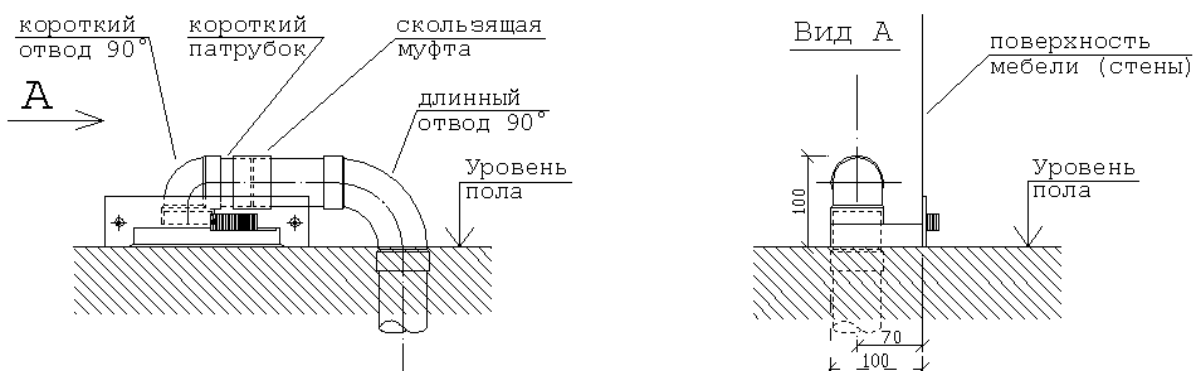

Вариант «в» - использование для разъемного соединения скользящей «сухой» муфты при отсутствии горизонтального участка.

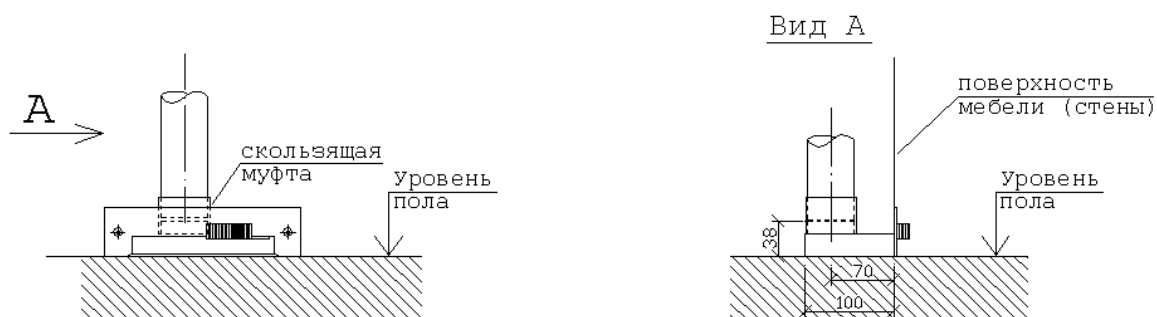

Вариант «а» следует применять в случае достаточно длинного открыто проложенного горизонтального участка, позволяющего отсоединить короткий отвод от пневмосовка, т.е. вертикальная деформация труб у отвода должна быть не менее 10 мм.

Если это невозможно обеспечить, то следует принимать вариант «б». В этом случае присоединение лотка должно быть с помощью скользящей муфты, которая не приклеивается ни к трубе, ни к лотку, т.е. «на сухую».

Эскизы компоновок пневморозеток вблизи тройников 90°

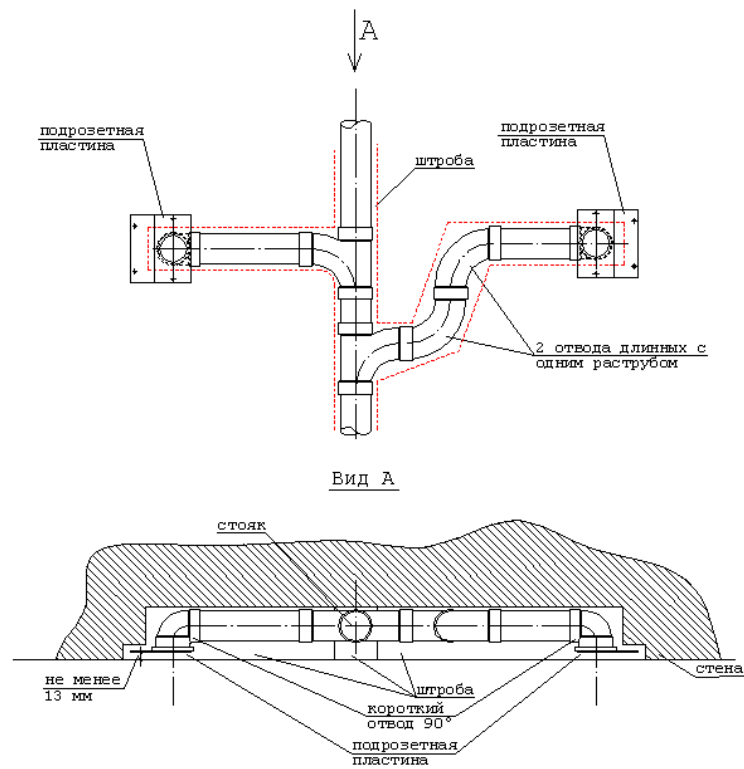
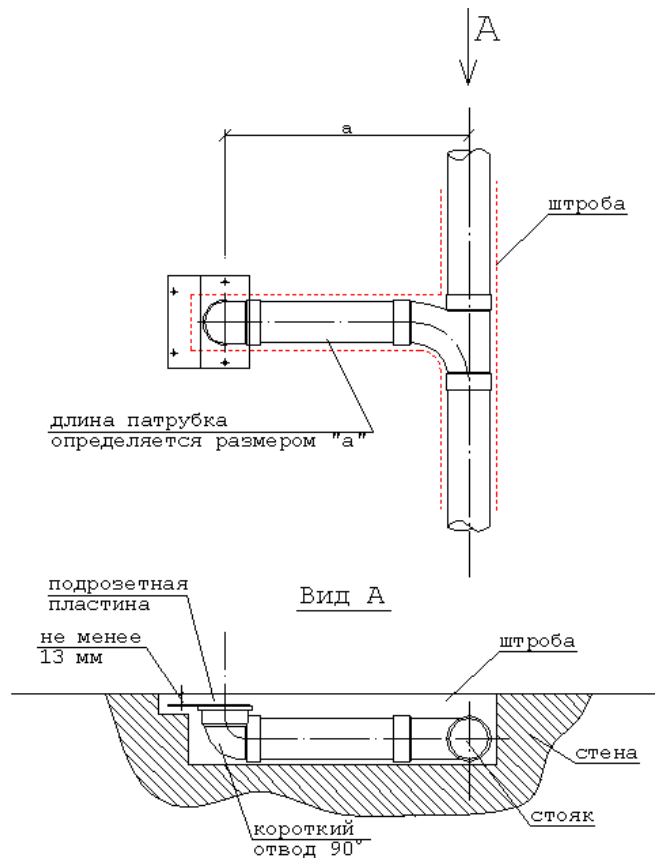

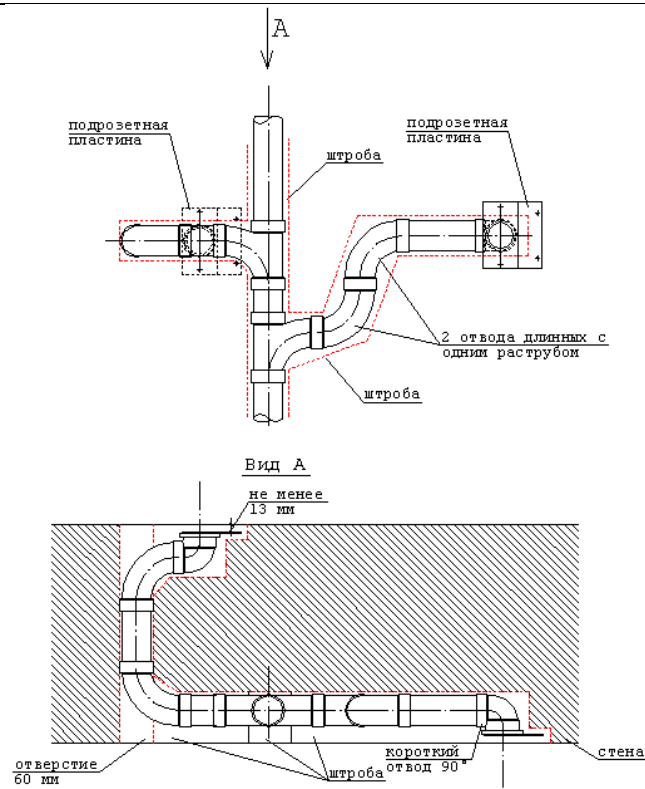

Эскизы компоновок пневморозеток при их соосном расположении на обеих сторонах стены

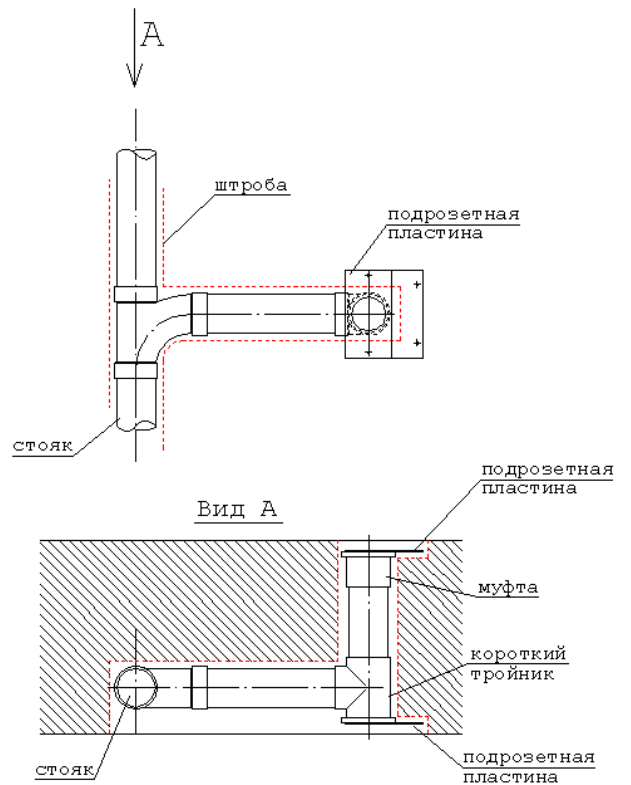
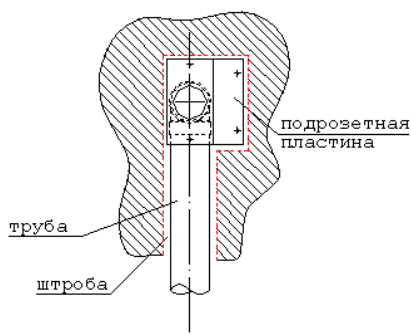
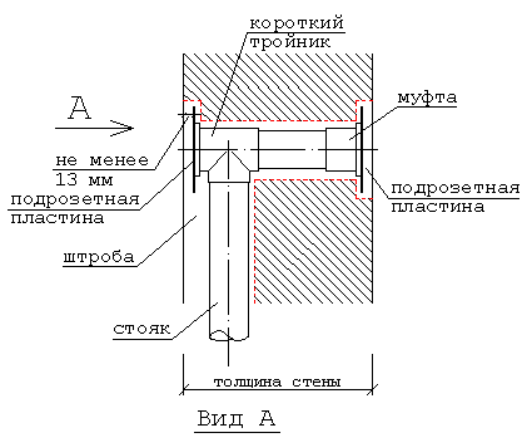

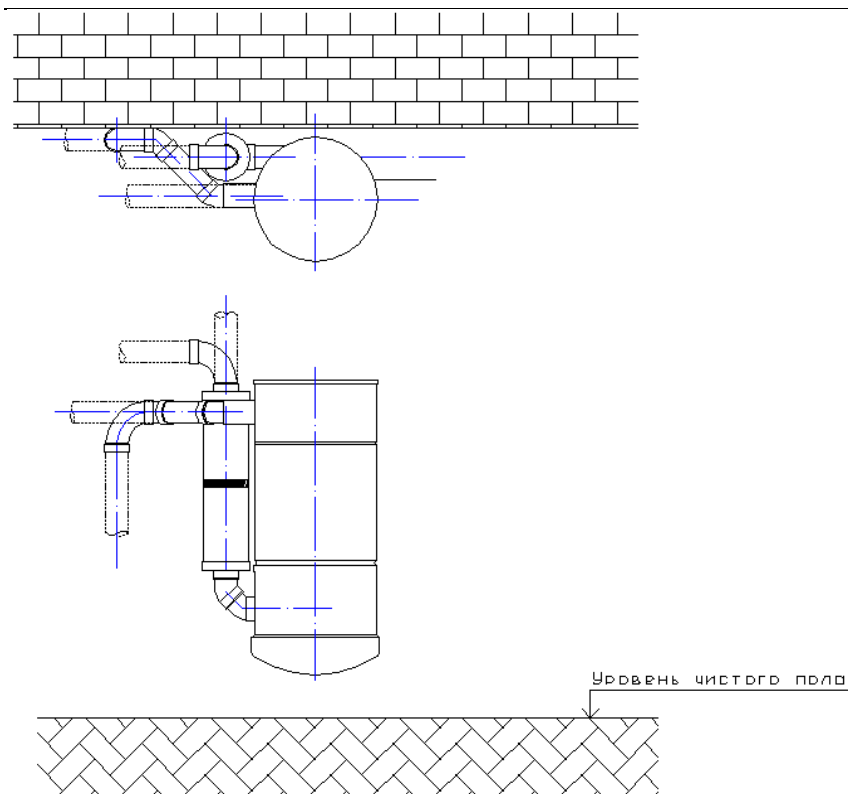

Габаритные размеры пылесосов Kronenmark

S10

Высота – 53см

Диаметр – 30см

Расстояние между «входом» и «выходом» по осям – 27см

Длина глушителя – 31см

S20

Высота – 60см

Диаметр – 30см

Расстояние между «входом» и «выходом» по осям – 37см

Длина глушителя – 31см

S30

Высота – 70см

Диаметр – 30см

Расстояние между «входом» и «выходом» по осям – 45см

Длина глушителя – 40см

S40

Высота – 80см

Диаметр – 30см

Расстояние между «входом» и «выходом» по осям – 45см

Длина глушителя – 40см

Расстояние от уровня чистого пола до нижней части энергоблока для всех моделей) – 15-20см – для нормального охлаждения двигателя.

Техническая характеристика встроенных пылесосов «ВЕАМ»

Техническая характеристика встроенных пылесосов «ВЕАМ» и присоединительные размеры приведены в таблице.

Модель	2700/ 300	2725/ 325	2750/ 350	2875/ 395	2500/ 3500
1. Рабочее напряжение, В	-220/240-				
2. Максимальный потребляемый ток, А	6,8	6,1	7,7	7,9	14,5
3. Максимальная потребляемая мощность, Вт.	1500	1350	1700	1750	3200
4. Максимальная мощность всасывания (полезная мощность), Вт.	414	345	474	562	868
5. Максимальное разрежение, кПа (мбар)	23 (230)	29 (289)	34 (342)	37 (367)	34 (342)
6. Максимальный расход воздуха, л/с.	60	44	44	50	90
7. Расход воздуха при максимальной мощности всасывания, л/с.	35,4	26	27,5	28,5	55
8. Свободный напор при максимальной полезной мощности, кПа	11,9	13,7	16,8	18,8	19,5
9. Уровень шума в радиусе 3-х метров, дБ	61	61	64,3	64,2	68,5
10. Емкость мусоросборника, л	12	15	15	27	31
11. Масса, кг	12,5	14	14,5	18,6	20,9
12. Габаритные размеры: диаметр, м высота, м	0,3 0,66	0,28 0,89	0,305 1,07	0,356 1,07	0,356 1,12
13. Присоединительные размеры мм.:					
А	660	350	350	360	360
Б	430	370	550	520	590
В	180	170	170	190	180
Г	260	160	160	200	200
Д	165	230	230	260	410
И	290	430	530	620	620
К	490	490	490	490	490
Ж	310	310	320	380	380
Е	90	90	90	90	95/150

В пылесосах «ВЕАМ» 2700/300 движение воздуха происходит “сверху-вниз”. Его очистка от пыли осуществляется в двухступенчатом фильтре. Первой ступенью является сменный бумажный фильтр-мешок, служащий одновременно сборником крупной пыли и мусора. Для его замены предусмотрена съемная верхняя крышка, что должно учитываться при установке пылесоса. Во второй ступени используется тканевый фильтр.

В моделях пылесосов «ВЕАМ» 2725/325, 2750/350, 2875/395, 395LCD и 2500/3500 используется циклонный эффект для предварительного осаждения из воздушного потока крупной пыли, которая скапливается в пластиковом легко съемном контейнере, что так же должно учитываться при установке.

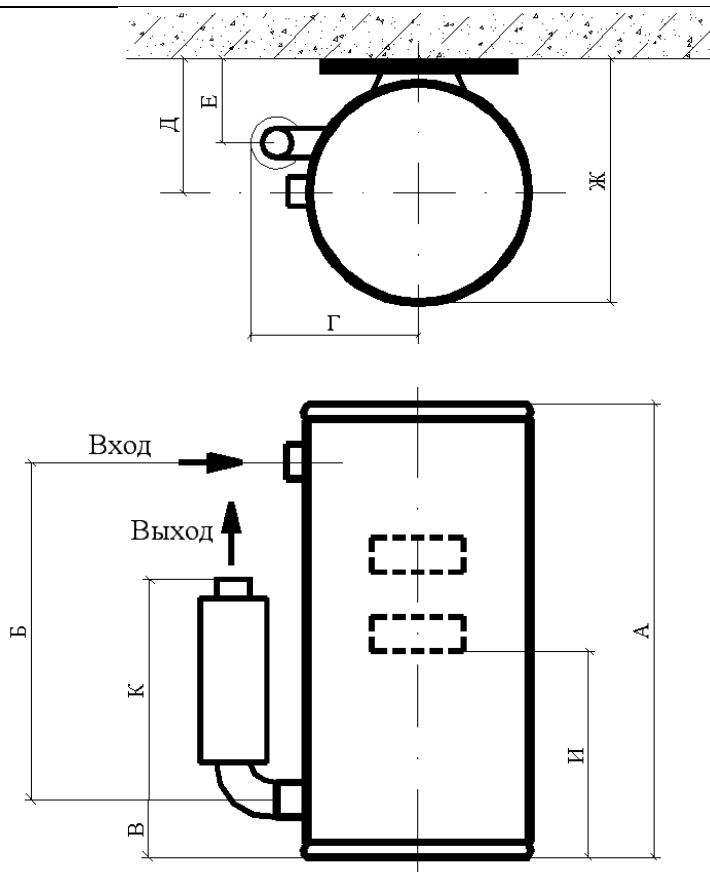

Присоединительные размеры пылесоса модель 2700/300

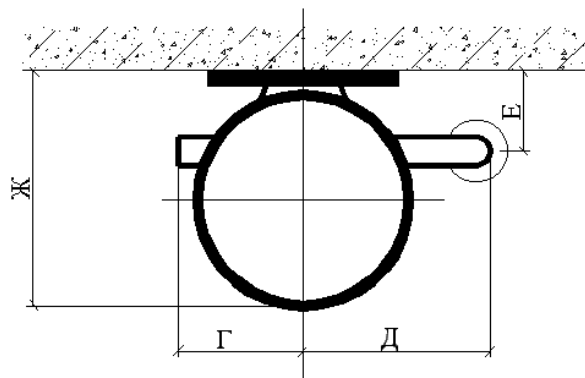

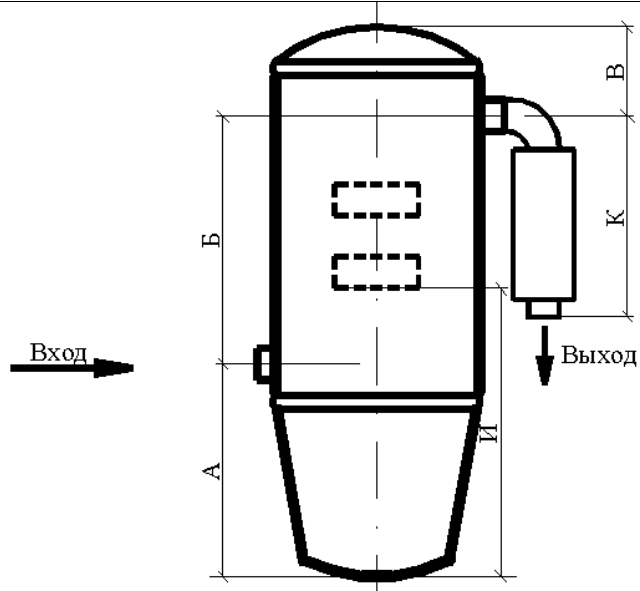

Присоединительные размеры пылесосов модели 2725/325, 2750/350, 2875/395, 395LCD
и 3500/3500